

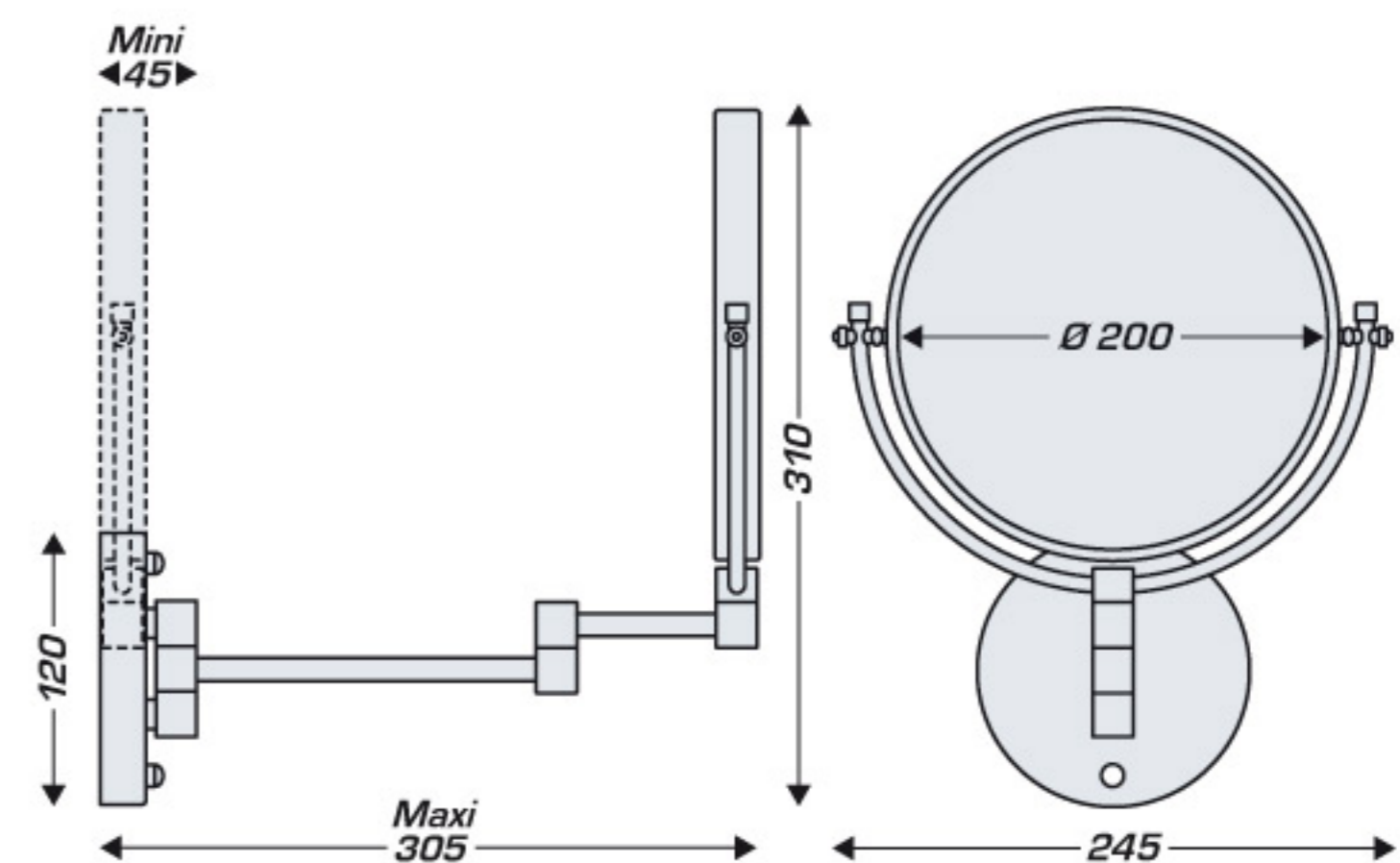

## FICHA TÉCNICA

## Espejo de Aumento

Ref. 866 303



### CARACTERÍSTICAS TÉCNICAS

#### + Dimensiones (mm)

310 x 245 x 305 (Alto x ancho x largo máximo)

#### + Materiales

- Latón cromado

#### + Observaciones

- Espejo de doble cara: 1 visión normal  
1 visión aumentada x 3
- Acabado brillante.
- 4 articulaciones
- Diámetro del espejo: 20 cm
- Extensión máxima: 30,5 cm



Atención al cliente: 902 107 568 · 902 110 945 · 09:00 a 14:00 y 16:00 a 19:00  
OFICINAS CENTRALES: Paseo de la Castellana, 135, 7ª · 28046 Madrid  
ALMACENES : Av.Industria, 74 · 28970 · Humanes de Madrid (Madrid)